

Harmony™

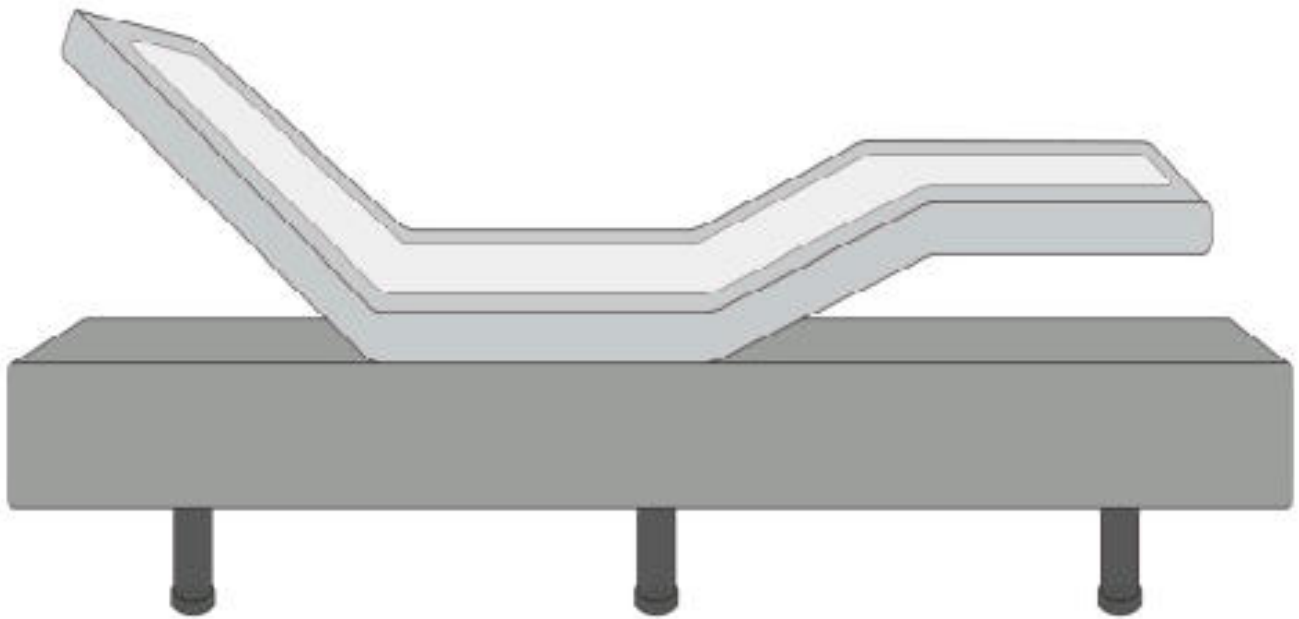

Folding Adjustable Base

Assembly and Operation Manual

Specifications

Weight Capacity	880 lb	Wall Hugger	X
Incline Degree	Backrest: 0°~65° Legrest: 0°~35°	Power Transformer Output	DC 29V 1.8A
Power Input	AC 100-240 50/60 HZ	Massage Vibrator	X
USB Charger	X	Bluetooth Control	X
Floor Light	X	Flash Light on Remote	X
Preset Position: ZG and QUIET SLEEP	X	Memory Position	X

Table of Contents

Safety Precaution and Usage Guide.....2
 To decrease the risk of electronic shock.....2
 Adjustable base performance.....2
 Restrictions of your adjustable base.....3
 Electronic system information.....3

Parts List.....4

Electronics Overview.....5

Assembly Guide.....6

Operating Your Adjustable Base.....9
 Wireless pairing operation.....10
 Synchronization of Two Bases (Option).....11
 Power outage or failure of remote control.....12
 Troubleshooting.....13

20 YEAR LIMITED WARRANTY

Safety Precaution and Usage Guide

Attention: SAVE THESE PRECAUTIONS AND USAGE GUIDES

Your new adjustable base has been strictly tested and inspected prior to dispatch. It is highly recommended to read these instructions thoroughly before you try your new adjustable base, in order to keep your high-quality adjustable base performing well in its lifetime but also to reduce the risk of fire, electric shock, burns or any injury to users.

To decrease the risk of electronic shock, burns, or injury to users, children or pets, please follow these instructions.

1. After unpacking your adjustable, be aware of your **small children and pets**. Its packing material may put your **small children or pets** in **smothering dangers**.
2. **Unplug** the power cord from the power outlet **before installing** parts or **cleaning** your adjustable base.
3. **Keep** the power cord **away** from **water** and **heated areas**. If your adjustable base is **wet** or has a **frayed power cord**, please do not operate it.
4. **Do not** operate your adjustable base near **explosive gases** or **aerosol spray products** are being used.
5. Before you **disconnect** the power cable, please return your adjustable base to the **flat position** and **stop all operations**.
6. **Unplug** your electronic gadgets from the USB port (option) of your adjustable base if they are **fully charged**.
7. **Do not** use your adjustable base **in outdoors**. Your adjustable base is only designed for **in-home use**.
8. Use your adjustable base in compliance with the **restrictions**.

To keep your high-quality adjustable base performing well in its lifetime, please follow these instructions.

1. **Do not** unscrew or open the **control box, lift motors, massage vibrators** (option), **SMPS, wired handset or remote control** (option), and **other electronic components** on your adjustable base, except for opening the battery compartment on your remote control or SMPS. The warranty will be void if there is any component damaged by users. Only **authorized service personnel** are allowed to repair or replace parts.
2. **Do not** mix **different** types of **batteries** or old batteries with a fresh one for your handset or SMPS.
3. **Remove** the **batteries** from your **remote control** (option) and **SMPS** if your adjustable base will not be used for a long time period to prevent damage caused by **battery leakage**.
4. **Do not** sit on the **head** or **leg section** while in the raised position. It can damage your adjustable base and lead to shorter life expectancy.
5. **Do not** lift or move the base **during operation**. It might cause damage to your system.
6. **Do not** lift or move your adjustable base by **grabbing** its **mattress platform** or its **wood lower frame (option) furnished with fabric**. If it is necessary to lift or move your adjustable base, please do it by **grabbing** the **cross bars** of its metal frame.
7. Your adjustable base must be on **flat ground** to avoid damage to your product.
8. Use a **compatible mattress** for your adjustable base. A **memory foam mattress** or **latex mattress** is recommended. Some spring mattresses or pocket spring mattresses, for example, may not suit your adjustable base. Consult your mattress specialist to verify your mattress is compatible.

Restrictions of your adjustable base

1. Do not operate lift motors above the **10% duty cycle**. For example, after continuous 2-minute operation 18-minute rest is required.
2. Do not continuously or intensively operate the massage vibrators (option) above maximum 2 hours within 6 hours.
3. **Weight Restrictions:** the maximum weight limits on your adjustable base for Twin, Twin XL, Full and Queen are at a maximum of **400kg/880lbs** (evenly allocated across the mattress platform). This capacity includes the mattress and occupants. The warranty of your adjustable base will be void if excessive weight of 400kg/880lbs is loaded on your adjustable base.

Electronic system information

Radio Frequency Compliance:

Radio Frequency: 2.4 MHZ.

FCC ID: **O3YRF075A**

Your Device complies with part 15 of the FCC Rules. Operation is subject to the following two conditions:

1. This device may not cause harmful interference.
2. This device must accept any interference received, including interference that may cause undesired operation.

Attention:

In compliance with FCC RF exposure requirements, there must be no change to the antenna or the device without permission. Users may be deprived of his/her right to the device if the device exceeds the RF exposure requirements caused by any change the antenna.

Power Ratings:

Input: AC100-240V 50/60Hz 1.5A











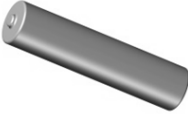

Output: DC29V 1.8A

Protection Class: Class II

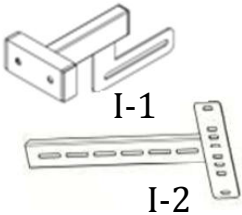
Parts List

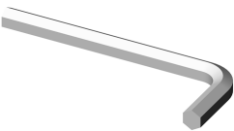
IMPORTANT NOTE:

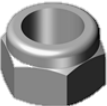
Check and confirm the following items are included in the carton, BEFORE disposing of any packing materials.

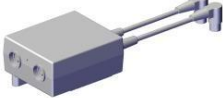
	<p>A. Remote Control * 1</p>		<p>B. SMPS * 1 (Switched-Mode Power Supply)</p>
	<p>C. AC Main Cable * 1</p>		<p>D. AAA Battery * 2</p>
	<p>E. Support Leg * 6 sets</p>		<p>F. Mattress Retainer * 1</p>
	<p>G. Clevis Pin * 2</p>		<p>H. Cotter Pin * 2</p>
	<p>I. (Option) Headboard Brackets * 2</p>		<p>J. (Option) Wrench * 1</p>
	<p>K. (Option) Hex Key * 1</p>		<p>L. (Option) Bolt for Headboard * 8</p>
	<p>M. (Option) Washer for Headboard * 16</p>		<p>N. (Option) Nut for Headboard * 8</p>
	<p>O. Side Retainer * 2</p>		<p>(Option) Sync Box* 1 (TXL only)</p>

Electronics Overview

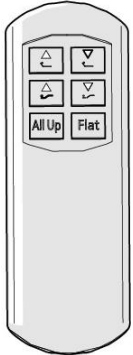
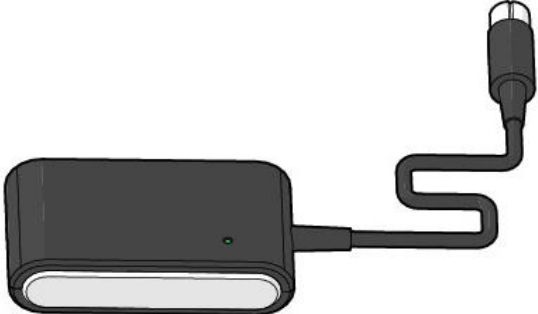
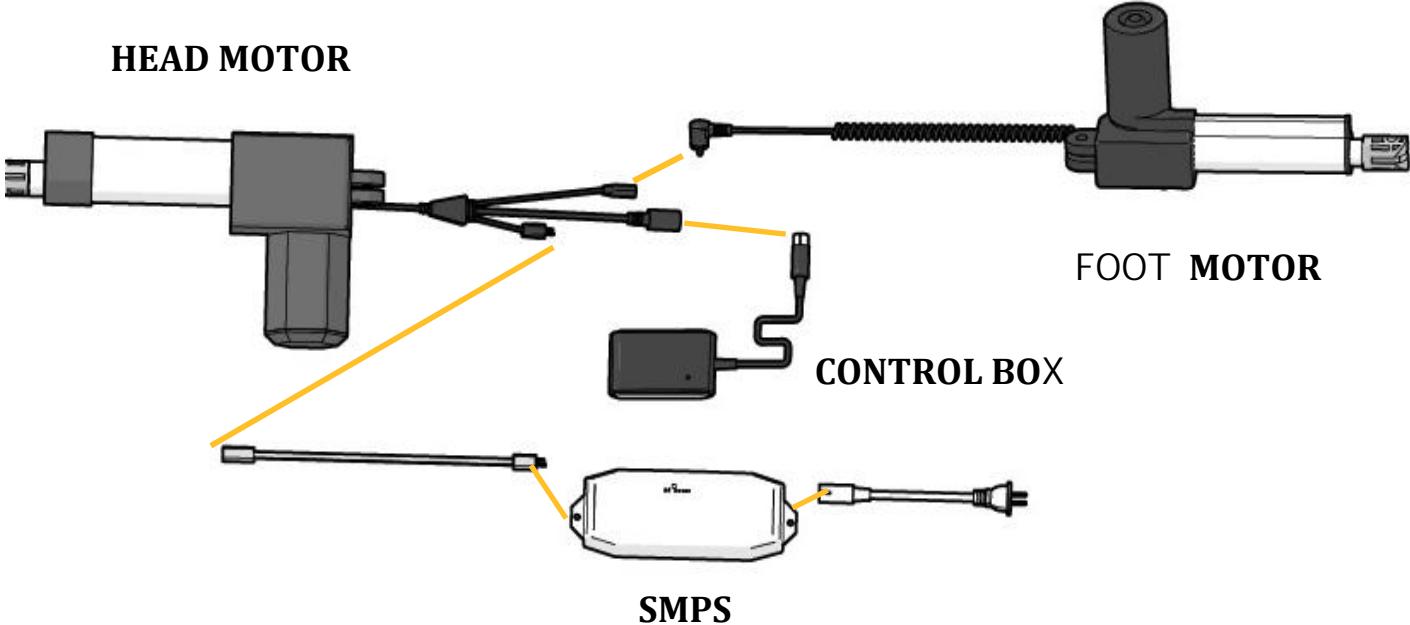

Assembly Guide

IMPORTANT NOTE:

Two people are required to set up your adjustable base.

STEP 1

Leave the carton in the flat position. After opening this carton, carefully take your Adjustable Base to the desired location and leave it topside down.



STEP 2

Firstly open your folded base.
Cut off white nylon plastic ties only to take out the accessories.

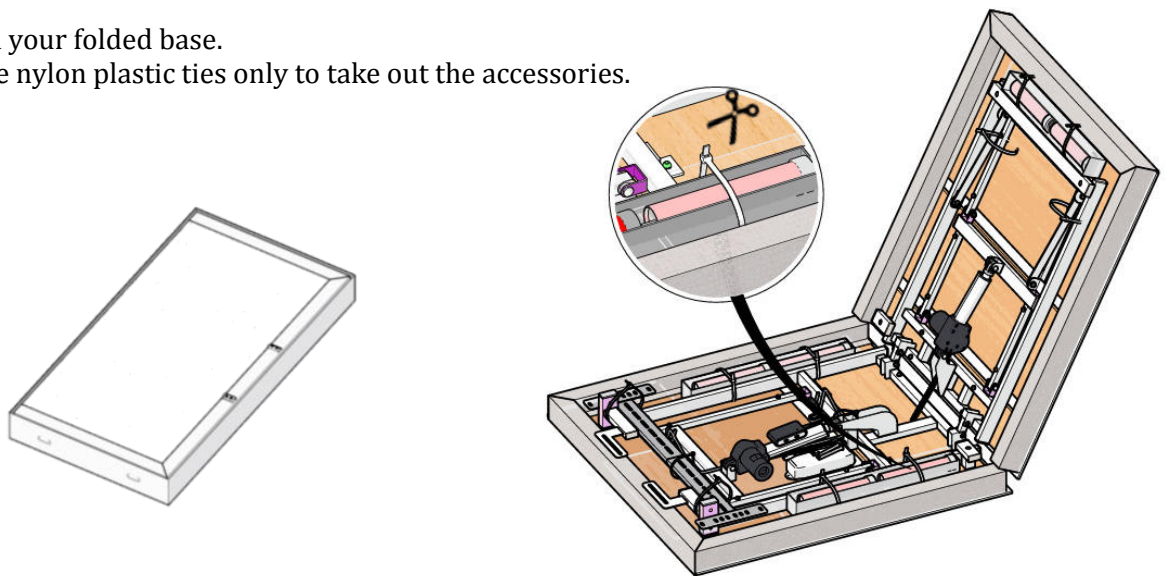

STEP 3

Insert Clevis Pin (G) through the Cross bars and insert Cotter Pin (H) through the hole of Clevis Pin, as shown in the picture. Make sure it is securely locked. Repeat it on the other side.

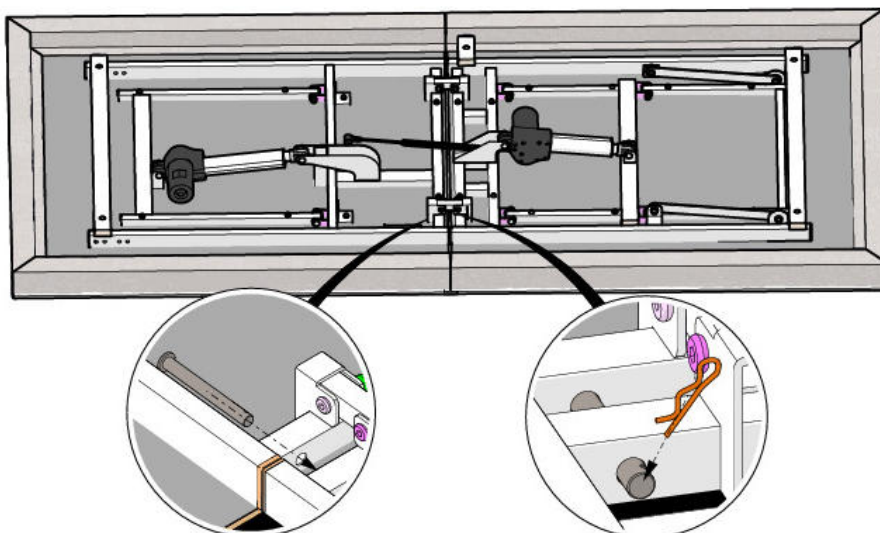

STEP 4

Take out Support Legs(E) *6 and securely tighten onto your Adjustable Base and leave no gap between them.

**If you have two or three-sectional legs, you may allow to choose the suitable height for your base.

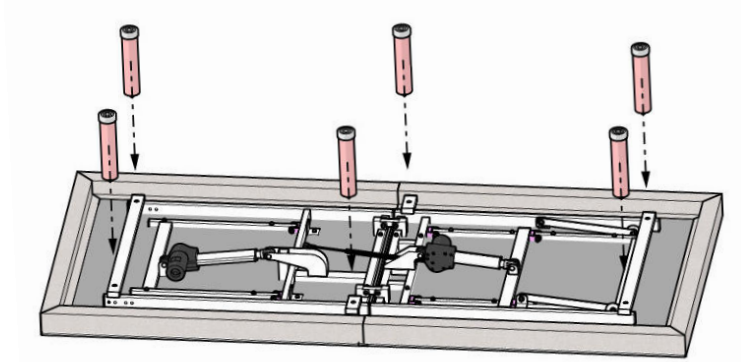

STEP 5

Insert two AAA Batteries (D) into the compartment of the Remote Control (A).

STEP 6

Find Extension Cable from the Head Section of your Adjustable Base and plug it into SMPS (B).

Take out AC Main Cable (C) from accessories box and plug it into SMPS (B).

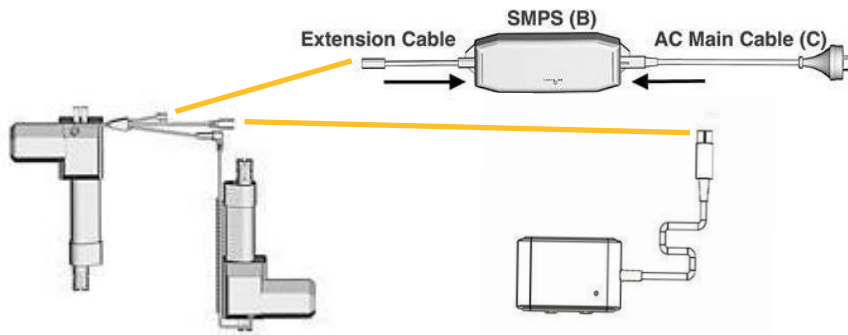

STEP 7

Carefully flip over your topside-down Adjustable Base. Lift up the Base to desired location.

IMPORTANT NOTE:

Be Careful when flipping your Base:

The installed legs could get damaged or bent by excessive pressure, if you lean your Adjustable Base on the legs.

1. Do not recline the Base against the installed legs to flip it over.
2. Do not drag the Base across the floor.

STEP 8

Plug the AC Main Cable (C) in an electrical outlet with 100-240V, 50/60 Hz. A surge protector (not included) is recommended for longer life of your Adjustable Base.

STEP 9

Take out Retainer*1 (F) and Side Retainers*2 (O). Insert the retainers into the corresponding holes on the Retainer Bar Fixation at the bedside and the foot of your adjustable base.

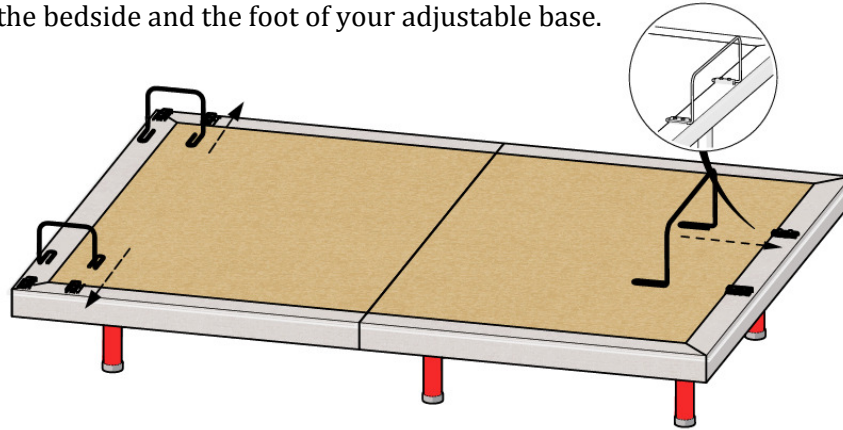

STEP 10 (Installing Headboard-Option)

Raise the Backrest by using Remote Control (A).

Take out the Hex Key (K), Wrench (J), 8x Bolts (L), 8x Nuts (N) and 16x Washers (M) from the accessories box.

Refer to the following picture, place the Headboard Bracket (I-1) on the tube of the right hand side of your Adjustable Base.

Insert the Bolt (L) with the Washer (M) through the pre-drilled holes on the Bracket (I-1) and the vertical tube on your Adjustable Base.

Fasten the Bolt (L) with the Washer (M) and the Nut (N) by using the Wrench (J) and Hex Key (K).

The Bracket (I-2) allows adjustment to meet the dimension of user's Headboard.

After choosing desired pre-drilled holes on the Bracket (I-2), pass the Bolt (L) with the Washer (M) through the holes on H-1 and H-2 Brackets.

Fasten these Bolts (L), Washers (M) and Nuts (N) by using the Wrench (J) and Hex Key (K).

Redo these steps on the other side of your Adjustable Base.

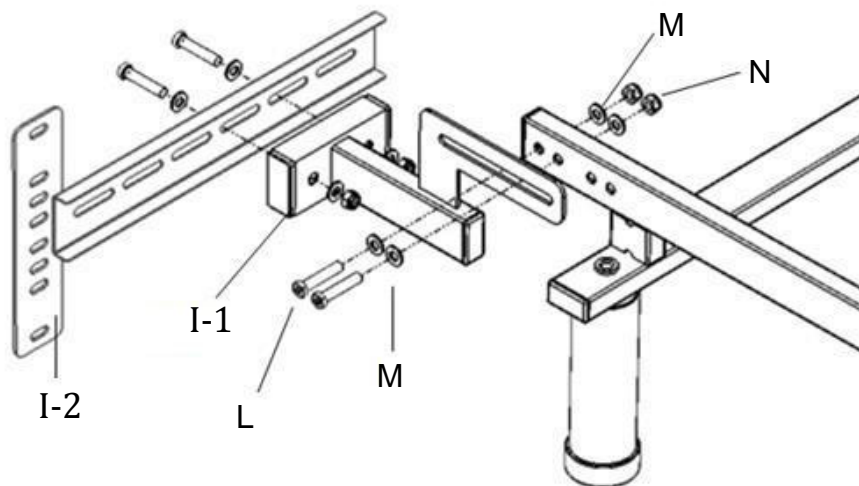

Step 11

Now place your mattress on your Adjustable Base. All the installation procedures have been completed.

Operating Your Adjustable Base

* Press and hold the button to RAISE BACK REST. Stops when released.

* Press and hold the button to RAISE LEG REST. Stops when released.

* Press and hold the button to RAISE BACK REST and LEG REST SIMULTANEOUSLY. Stops when released.

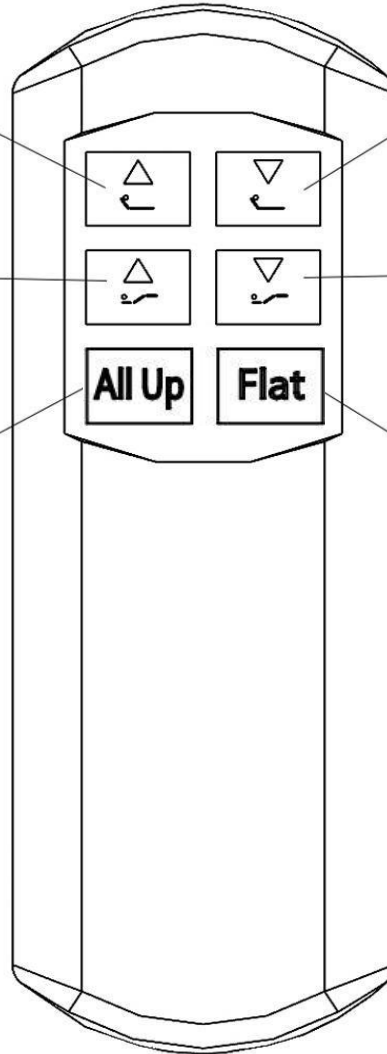

* Press and hold the button to LOWER BACK REST. Stops when released.

* Press and hold the button to LOWER LEG REST. Stops when released.

* Press and hold the button to LOWER BACK REST and LEG REST SIMULTANEOUSLY. Stops when released.

Wireless pairing operation

Step1:

Make sure the RF receiver is properly connected to the Motor.

Step2:

Press the pairing button on the RF receiver until the green LED turns on. Now you have 10 seconds for pairing process.

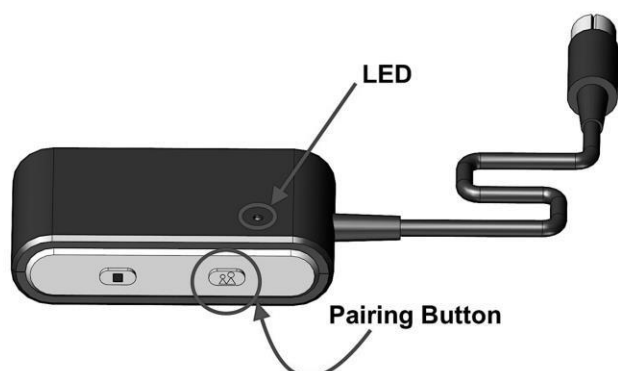

Step3:

Press and hold simultaneously Heads-Up and Heads-Down buttons on the Remote (A) until the LED on the RF receiver starts blinking. The blinking confirms successful pairing.

Please repeat all the above steps if the pairing operation failed.



Important Notes:

For pairing the distance between the Remote (A) and the RF receiver should be less than 2 meters.

Synchronization (OPTION)

Synchronization may be required for setting up two TXL Adjustable Bases.

Insert one cable of the Sync Box into the female end of the Head Motor and insert the RF Receiver into the Sync Box as shown in the picture. Repeat the same action to your second base.

Now, you can operate both of your Adjustable Bases simultaneously with either one of the Remotes.

NOTE : Your bases will freeze in place if both Remotes are used at the same time until one of the Remotes are released.

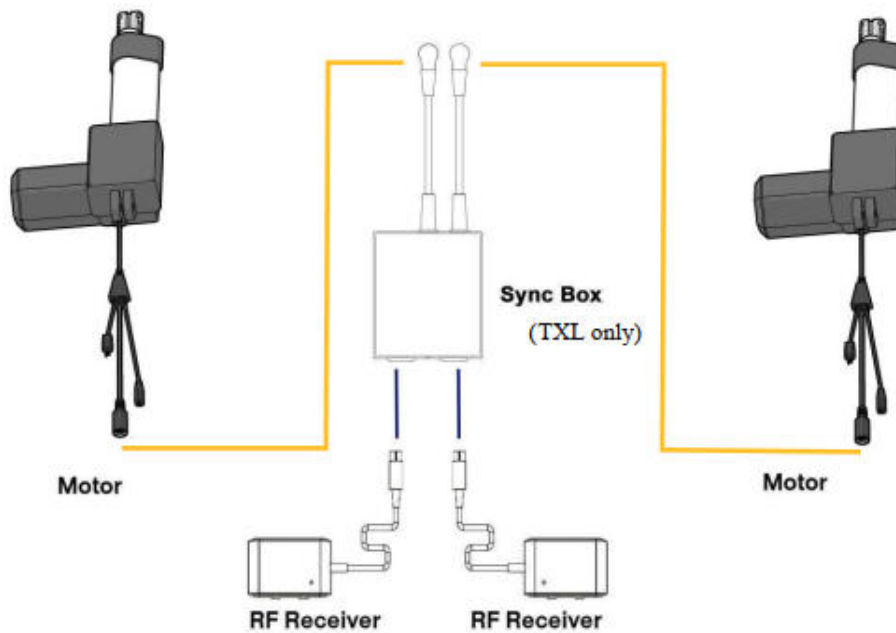

Power outage or failure of remote control

In the case of failure of the Remote Control, press and hold the Emergency Button on the RF receiver to flatten your Adjustable Base. When releasing the Emergency Button, all the movements will stop immediately.

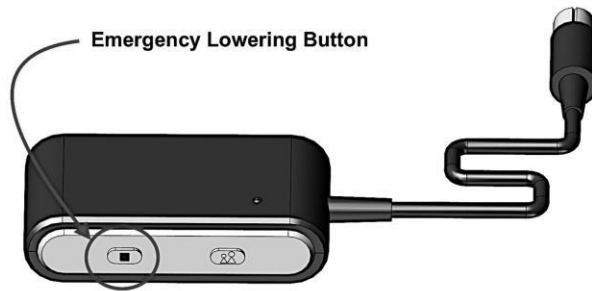

In the case of the power outage, insert two 9V Batteries (not provided) to the Battery Compartment on the backside of SMPS. It can be used as the backup power.

NOTE : It's only for flattening the Base without load. Do not use the Massage Vibrator when using the backup power.

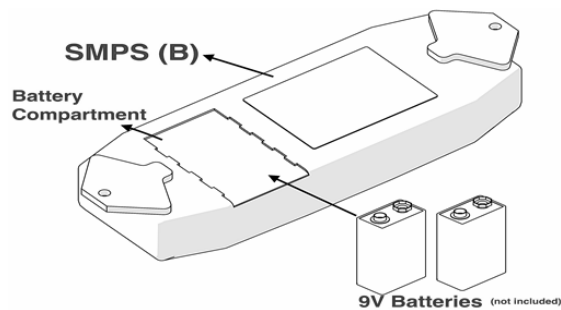

Troubleshooting

TROUBLE	SOLUTION
There is no feature of the base that can be activated.	<p>Remote control illuminates</p> <ul style="list-style-type: none"> • Reset the electronic components by unplugging your base for 30 seconds. Re-plug it into the power outlet. • Ensure the surge protection or the power outlet is working. Test it by plugging in another working electronic appliance. • The unworked power outlet may be led by the tripped electrical circuit breaker. Check the box of electrical service breaker. • Re-pair the remote control (see Wireless pairing operation). <p>Remote control does not illuminate</p> <ul style="list-style-type: none"> • Replace batteries in the remote control. • Install 3 AAA batteries correctly.
The base cannot return to the flat position.	<ul style="list-style-type: none"> • Ensure the base is not obstructed. Remove the obstruction. • Ensure there is a sufficient space between the wall or headboard and the edge of the mattress. The insufficient space may obstruct the movement of the base.
Excessive noise of massage function.	<ul style="list-style-type: none"> • Place carpet pieces or soft material beneath each leg of the base. • If headboard is equipped ensure the hardware of the headboard brackets are tightened firmly. • Ensure the base stands clear of walls, nightstands or other objects.
Minor interference with lifts functions.	<ul style="list-style-type: none"> • Replace batteries in remote control if necessary. • Ensure you're operating within 10% duty cycle (see Restrictions of your adjustable base). • Press the adjust buttons squarely and accurately. • Control box may be subject to the common radio frequency from other devices. Reprogram the remote control and the control box on a different radio frequency if necessary (see Wireless pairing operation).
USB ports do not charge electronic gadgets.	<ul style="list-style-type: none"> • Try another well-working USB cable. • Unplug all USB cables for 10 minutes to reset and try it again.

20 YEAR LIMITED WARRANTY

Your New Adjustable Base has a 20 Year Limited Warranty, subject to the terms and conditions set fourth herein.

The Purchaser must show original proof of purchase for Warranty to be valid.

The decision for repair or replacement of defective parts under this limited warranty is the option and sole discretion of the manufacturer.

Year-1: Full Coverage of Parts and Labor

This adjustable base is warranted by the manufacturer against defects and workmanship for a period of one year from the date of purchase.

During this time, the manufacturer will repair or replace, at no cost to the original purchaser, any warranted parts found to be defective by the manufacturer.

Year 2 – 3: Full Coverage of Parts Only

During 2 through 3 years from the original purchase date, the manufacturer will offer replacement parts for any defective adjustable base parts determined by the manufacturer to be defective.

The manufacturer's liability is limited to the replacement of the defective electrical and mechanical parts only.

The purchaser shall bear all transportation costs for parts and installation labor related to the delivery and replacement of the defective parts.

Year 4 – 20: Full Coverage of Mechanical Parts Replacement

During 4 through 20 years, the manufacturer will offer mechanical replacement parts for any mechanical base part to be found defective at 1/16 of the current replacement parts multiplied by the number of years from the original purchase date.

The manufacturer's liability is limited to the replacement of the defective mechanical parts only. This does not apply to the fabrics, electrical components, lift motors, massage motors or wood components.

The purchaser shall bear all transportation costs for parts and installation labor related to the delivery and replacement of the defective part.

Additional Terms and Conditions:

This warranty is void and does not apply:

- To any damaged caused by user
- If damaged occurred during transit or mishandled
- Subjected to physical or electrical abuse or misuse
- Exceeded the Load Capacity recommended by the manufacturer in your Owner's Manual

Repair or replacement of adjustable base parts will be the sole remedy of the purchaser. There shall be no liability on the part of the manufacturer and their respective parents, subsidiaries, divisions or affiliates for any special, indirect, incidental or consequential damages or other damages, claim or loss not expressly covered by terms of this Limited Warranty.

For further assistance, please contact the dealer you purchased your Adjustable Base from.

Harmony™

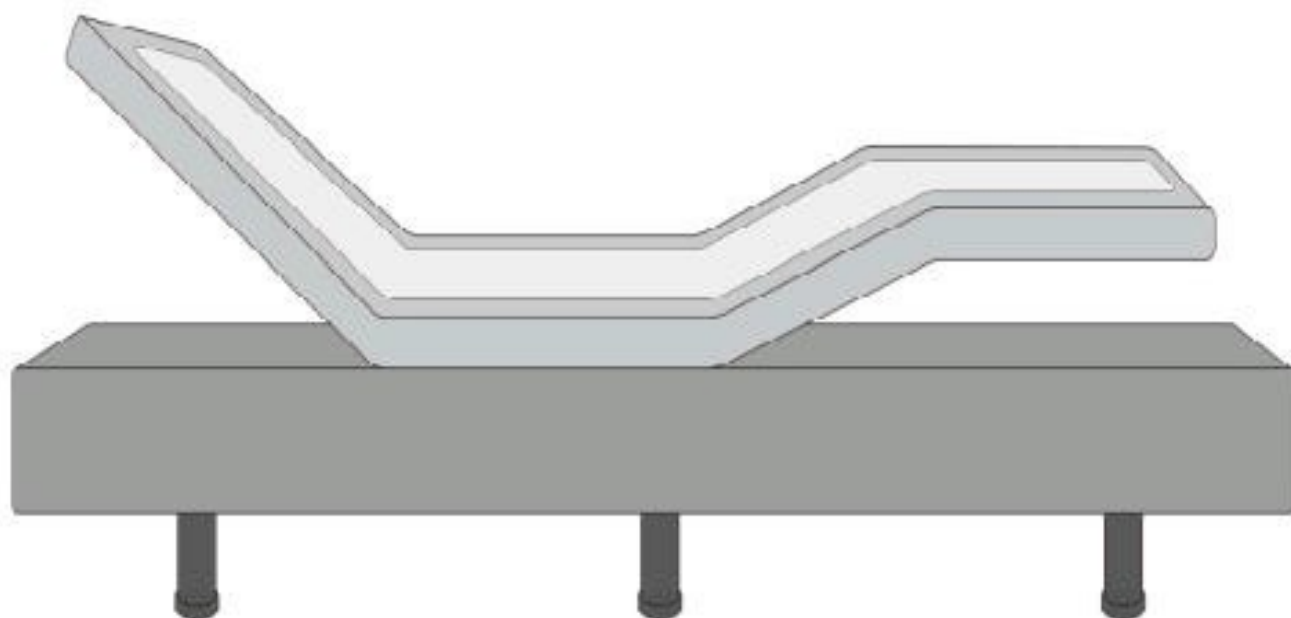

Pliage Base réglable

Manuel d'assemblage et d'opération

Spécifications

Capacité de poids	880 lb	Hugger mur	X
Degré d'inclinaison	Backrest: 0°~65° Legrest:0°~35°	Sortie de transformateur de puissance	DC 29V 1,8A
Entrée de puissance	AC 100-240 50/60 HZ	Vibromasseur de massage	X
Chargeur USB	X	Contrôle Bluetooth	X
Lumière de plancher	X	Lumière flash sur la télécommande	X
Position prédéfinise: ZG et SOMMEIL TRAN	X	Position de mémoire	X

Tableau des matières

Guide de précaution et	2
de la sécurité.....	2
Pour réduire le risque de choc électronique.....	2
Une performance de base réglable	2
Restrictions de votre base réglable	3
Informations sur le système électronique	3
Liste des pièces	4
À pièces perçues électroniques	5
Guide d'assemblage	6
Exploitation de votre base réglable.....	9
Opération d'appariement	10
Synchronisation de deux bases (option)	11
Panne de courant ou défaillance de la télécommande.....	12
Dépannage.....	13

GARANTIE LIMITÉE DE 20 ANS

Guide de précaution et d'utilisation de la sécurité

ATTENTION: ENREGISTRER CES PRÉCAUTIONS ET GUIDES

Votre nouvelle base réglable a été rigoureusement testée et inspectée avant l'expédition. Il est fortement recommandé de lire attentivement ces instructions avant d'essayer votre nouvelle base réglable, afin de maintenir votre base réglable de haute qualité performante au cours de sa vie, mais aussi de réduire le risque d'incendie, de choc électrique, de brûlures ou de blessures pour les utilisateurs.

Pour réduire le risque de choc électronique, de brûlures ou de blessures pour les utilisateurs, les enfants ou les animaux de compagnie, veuillez suivre ces instructions.

1. Après avoir déballé votre réglable, soyez conscient de vos petits enfants **et animaux de compagnie**. Son matériel d'emballage peut mettre vos petits **enfants ou animaux de compagnie** dans des dangers **étouffants**.
2. **Débranchez** le cordon d'alimentation de la prise de courant avant **d'installer** des pièces ou de nettoyer votre base réglable.
3. **Gardez le cordon d'alimentation loin de l'eau et des zones chauffées**. Si votre base réglable est mouillée ou a un cordon d'alimentation **effiloché**, s'il vous plaît ne pas l'utiliser.
4. **N'actionnez** pas votre base réglable près des **gaz explosifs ou des produits de pulvérisation** d'aérosol sont utilisés.
5. Avant de **débrancher** le câble d'alimentation, veuillez remettre votre base réglable à la position **plane et arrêter toutes les opérations**.
6. **Débranchez** vos gadgets électroniques à partir du port USB (option) de votre base réglable s'ils sont entièrement **chargés**.
7. **N'utilisez** pas votre base réglable à **l'extérieur**. Votre base réglable n'est conçue que pour **une utilisation à domicile**.
8. Utilisez votre base réglable en conformité avec les **restrictions**.

Pour que votre base réglable de haute qualité fonctionne bien au cours de sa vie, veuillez suivre ces instructions.

1. **remote** Ne dévissez pas ou n'ouvrez pas la **boîte de commande, les moteurs de levage, les vibrateurs** de massage (option), le **SMPS**, le **combiné câblé** ou la **télécommande** (option), et **d'autres composants** électroniques sur votre base réglable, excepté l'ouverture du compartiment de batterie sur votre télécommande ou SMPS. La garantie sera nulle s'il y a un composant endommagé par les utilisateurs. Seul le personnel **de service autorisé** est autorisé à réparer ou à remplacer les pièces.
2. **Ne mélangez pas** différents types de **piles** ou de vieilles batteries avec une batterie neuve pour votre combiné ou SMPS.
3. **Retirez** les piles de votre **télécommande** (option) et de votre **SMPS** si votre base réglable ne sera pas utilisée pendant une longue période pour éviter les dommages causés par les **fuites de batterie**.
4. **Ne vous asseyez pas** sur la **tête** ou la section de **la jambe** lorsque vous êtes en position surélevée. Il peut endommager votre base réglable et conduire à une espérance de vie plus courte.

5. **Ne soulevez pas** ou ne déplacez pas la base pendant **l'opération**. Il peut endommager votre système.
6. **Ne soulevez pas** ou ne déplacez pas votre base réglable en **saisissant sa plate-forme de matelas** ou **son cadre inférieur en bois (option) meublé avec du tissu**. S'il est nécessaire de soulever ou de déplacer votre base réglable, s'il vous plaît le faire **en saisissant les barres transversales** de son cadre métallique.
7. Votre base réglable doit être sur un terrain **plat pour** éviter les dommages à votre produit.
8. Utilisez un **matelas compatible** pour votre base réglable. Un matelas **en mousse mémoire** ou un **matelas en latex** est recommandé. Certains matelas à ressorts ou matelas à ressort de poche, par exemple, peuvent ne pas convenir à votre base réglable. Consultez votre spécialiste des matelas pour vérifier que votre matelas est compatible.

Restrictions de votre base réglable

1. N'actionnez pas les moteurs de levage au-dessus du **cycle de service de 10%**. Par exemple, après une opération continue de 2 minutes, un repos de 18 minutes est nécessaire.
2. Ne pas actionner continuellement ou intensivement les vibrateurs de massage (option) au-dessus de 2 heures maximum dans les 6 heures.
3. **Restrictions de poids** : les limites de poids maximales sur votre base réglable pour Twin, Twin XL, Full et Queen sont à un maximum **de 400kg/880lbs** (réparties uniformément sur la plate-forme de matelas). Cette capacité comprend le matelas et les occupants. La garantie de votre base réglable sera nulle si le poids excessif de 400kg/880lbs est chargé sur votre base réglable.

Informations sur le système électronique

Conformité aux radiofréquences :

Fréquence radio: 2.4 MHZ. FCC

ID: **O3YRF075A**

Votre appareil est conforme à la partie 15 des règles de fac. L'opération est soumise aux deux conditions suivantes :

1. Cet appareil peut ne pas causer d'interférences nocives.
2. Cet appareil doit accepter toute interférence reçue, y compris les interférences qui peuvent causer une radiation d'openon désirée.

Attention:

En conformité avec les exigences d'exposition RF fcc, il ne doit pas y avoir de changement à l'antenne ou l'appareil sans autorisation. Les utilisateurs peuvent être privés de son droit à l'appareil si l'appareil dépasse l'exposition aux RF exigées causées par tout changement d'antenne.

Cotes de puissance :

Entrée: AC100-240V 50/60Hz 1.5A

Sortie: DC29V 1.8A

Classe de protection : Classe II

Liste des pièces

NOTES IMPORTANTES:

Vérifiez et confirmez que les articles suivants sont inclus dans le carton, AVANT de vous débarrasser de tout matériel d'emballage.

	<p>A. Télécommande * 1</p>		<p>B. SMPS * 1 (Commuté-Alimentation en mode)</p>
	<p>C. Câble principal AC * 1</p>		<p>D. Batterie AAA * 2</p>
	<p>Et. Jambe de soutien * 6 ensembles</p>		<p>F. Retenue de matelas * 1</p>
	<p>G. Épingle Clevis *2</p>		<p>H. Broche Cotter *2</p>
 <p>I-1 I-2</p>	<p>I. (Option) Supports de tête de lit * 2</p>		<p>J. (Option) Clé * 1</p>
	<p>K. (Option) Clé Hex * 1</p>		<p>L. (Option) Boulon pour tête de lit * 8</p>
	<p>M. (Option) Laveuse pour tête de lit * 16</p>		<p>N. (Option) Écrou pour tête de lit * 8</p>
	<p>O. Retenue latérale * 2</p>		<p>(Option) Sync Box* 1 (TXL seulement)</p>

Vue d'ensemble de l'électronique

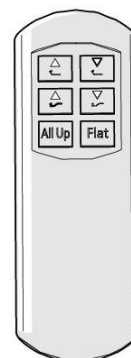
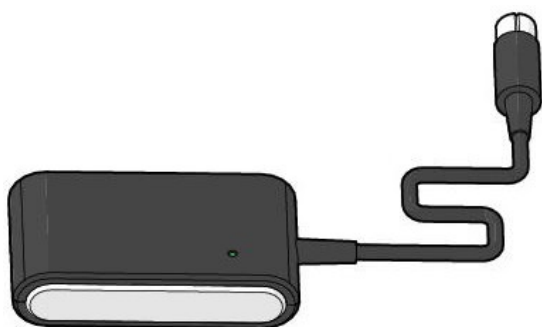
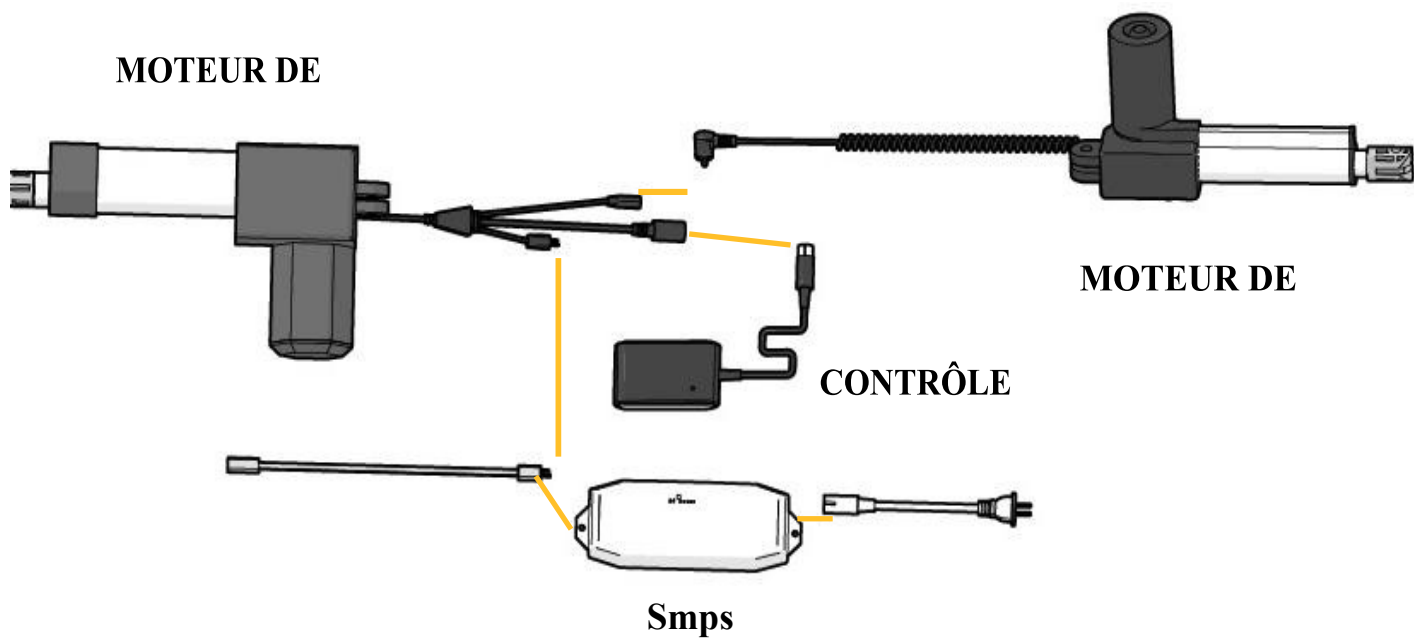

Assemblée Guide

NOTES IMPORTANTES:

Deux personnes sont nécessaires pour configurer votre base réglable.

ÉTAPE 1

Laissez le carton en position plate. Après l'ouverture de ce carton, prenez soigneusement votre base réglable à l'endroit désiré et laissez-la en haut vers le bas.



ÉTAPE 2

Ouvrez d'abord votre base pliée.

Coupez les attaches en nylon blanc seulement pour enlever les accessoires.

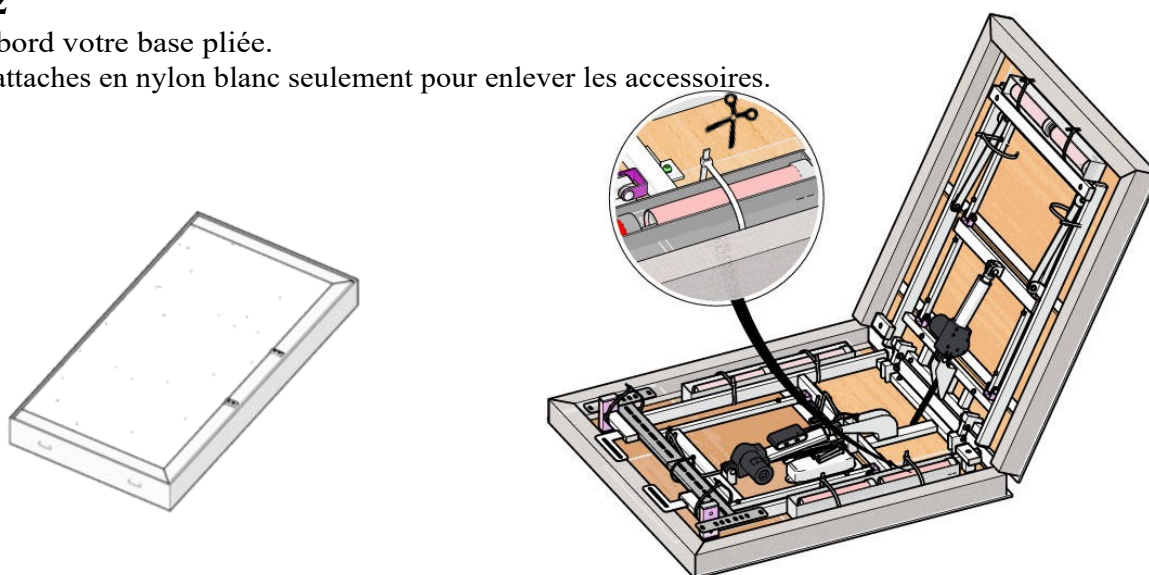

ÉTAPE 3

Danssert Clevis Pin (G) à travers les barres transversales et insert Cotter Pin (H) à travers le trou de Clevis Pin, comme le montre l'image. Assurez-vous qu'il est verrouillé en toute sécurité. Repeat Répétez-le de l'autre côté.

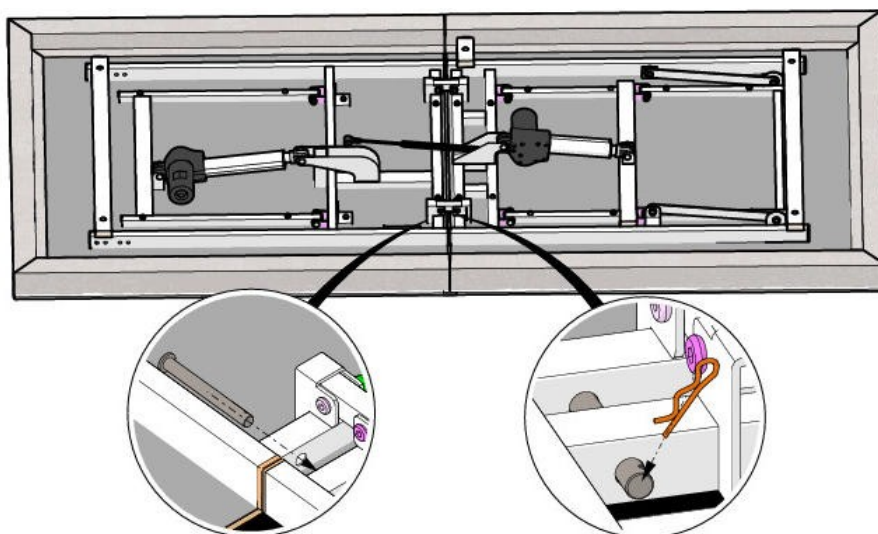

ÉTAPE 4

Sortez les jambes de soutien (E) *6 et serrez-les solidement sur votre base réglable et ne laissez aucun espace entre elles.

**Si vous avez deux ou trois jambes sectionnelles, vous pouvez permettre de choisir la hauteur appropriée pour votre base.

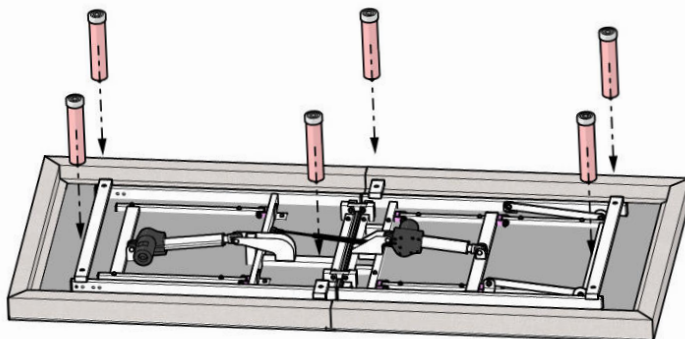

ÉTAPE 5

Insérez deux batteries AAA (D) dans le compartiment de la télécommande (A).

ÉTAPE 6

Trouvez le câble d'extension de la section principale de votre base réglable et branchez-le sur SMPS (B). Sortez le câble principal (C) de la boîte d'accessoires et branchez-le dans SMPS (B).

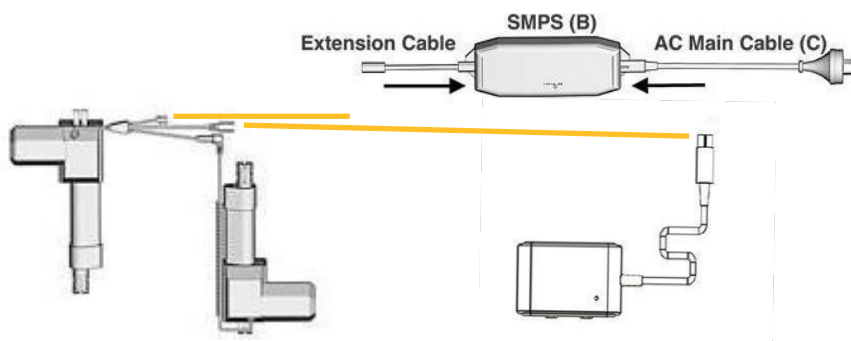

ÉTAPE 7

Retournez soigneusement sur votre côté supérieur - vers le bas de la base réglable. Soulevez la base jusqu'à l'emplacement désiré.

NOTES IMPORTANTES:

Soyez prudent lorsque vous retournez votre base :

Les jambes installées pourraient être endommagées ou pliées par une pression excessive, si vous penchez votre base réglable sur les jambes.

1. Ne pas incliner la Base contre les jambes installées pour flip la plus.
2. Ne faites pas glisser la Base sur le sol.

ÉTAPE 8

Branchez le câble principal AC (C) dans une prise électrique avec 100-240V, 50/60 Hz. Un protecteur de surtension (non inclus) est recommandé pour une plus longue durée de vie de votre base réglable.

ÉTAPE 9

Retirez le dispositif de retenue * 1 (F) et les dispositifs de retenue latéraux * 2 (O). Insérez les fixations dans les trous correspondants sur le
Fixation de la barre de retenue au chevet et au pied de votre base réglable.

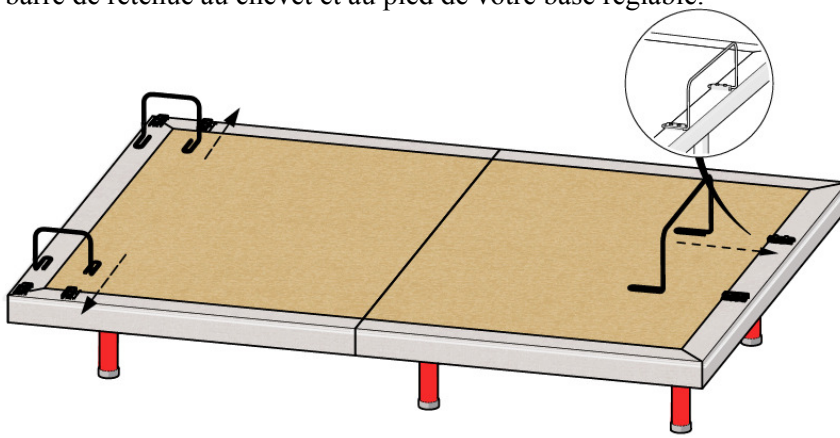

ÉTAPE 10 (Installation de tête de lit-Option)

Soulevez le backrest en utilisant la télécommande (A).

Sortez la clé Hex (K), Wrench (J), 8x Bolts (L), 8x Nuts (N) et 16x Laveuses (M) de la boîte d'accessoires.

of Reportez-vous à l'image suivante, placez le support de tête de lit (I-1) sur le tube du côté droit de votre base réglable.

with Insérez le boulon (L) avec la rondelle (M) à travers les trous pré-perçés sur le support (I-1) et le tube vertical sur votre base réglable.

Attachez le Bolt (L) avec la laveuse (M) et l'écrou (N) en utilisant la clé Wrench (J) et Hex (K).

Le support (I-2) permet l'ajustement pour répondre à la dimension de la tête de lit de l'utilisateur.

Après avoir choisi les trous pré-perçés désirés sur le support (I-2), passez le Boulon (L) avec la rondelle (M) à travers les trous sur les supports H-1 et H-2.

Attachez ces boulons (L), rondelles (M) et écrous (N) en utilisant la clé Wrench (J) et Hex (K).

Refaites ces étapes de l'autre côté de votre base réglable.

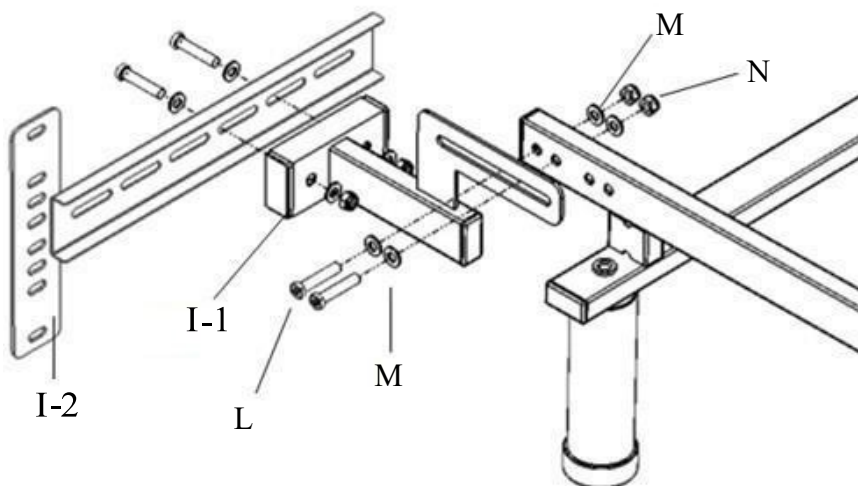

Étape 11

Placez maintenant votre matelas sur votre base réglable. Toutes les procédures d'installation ont été achevées.

Exploitation de votre base réglable

* Press and hold the button to RAISE BACK REST. Stops when released.

* Press and hold the button to LOWER BACK REST. Stops when released.

* Press and hold the button to RAISE LEG REST. Stops when released.

* Press and hold the button to LOWER LEG REST. Stops when released.

* Press and hold the button to RAISE BACK REST and LEG REST SIMULTANEOUSLY. Stops when released.

* Press and hold the button to LOWER BACK REST and LEG REST SIMULTANEOUSLY. Stops when released.

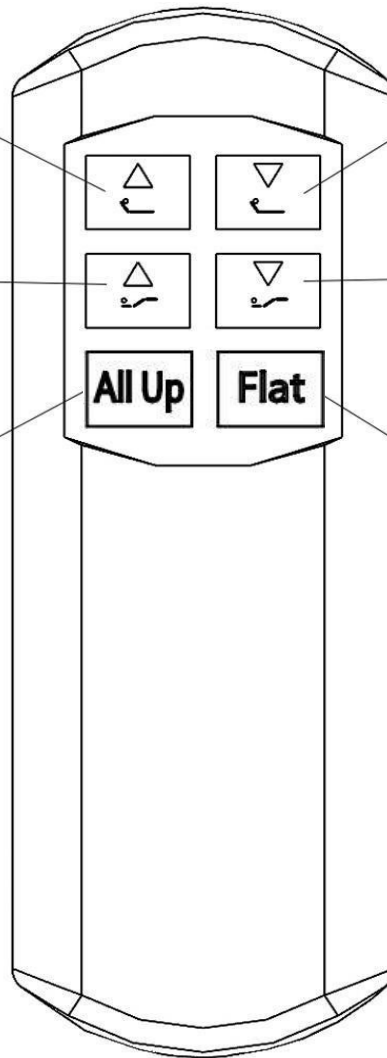

Opération d'appariement sans fil

Étape1:

Assurez-vous que le récepteur RF est correctement connecté au moteur.

Étape2:

Appuyez sur le bouton d'appariement sur le récepteur RF jusqu'à ce que la LED verte s'allume. Maintenant, vous avez 10 secondes pour le processus d'appariement.

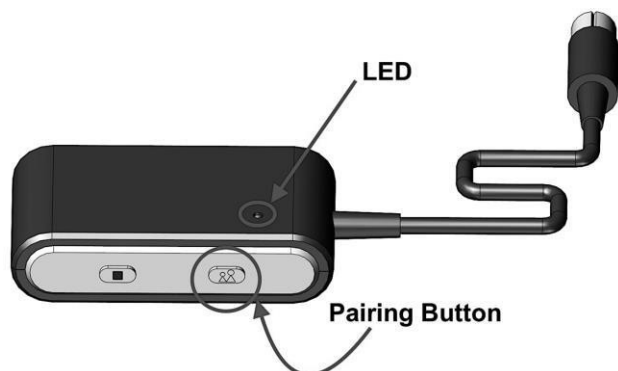

Étape3:

Appuyez et maintenez simultanément les boutons Heads-Up et Heads-Down sur la télécommande (A) jusqu'à ce que la LED sur le récepteur RF commence blinking. Le clignotement confirme le succès de l'appariement.

Veillez répéter toutes les étapes ci-dessus si l'opération d'appariement a échoué.



Notes importantes:

Pour l'appariement de la Distance Entre la télécommande (A) et le récepteur Rf doit être inférieure à 2 mètres.

Synchronisation (OPTION)

La synchronisation peut être nécessaire pour la mise en place de deux bases réglables TXL.

Insérez un câble de la boîte de synchronisation dans l'extrémité féminine du moteur principal et insérez le récepteur RF dans la boîte de synchronisation comme indiqué dans l'image. Répétez la même action à votre deuxième base.

Maintenant, vous pouvez utiliser vos deux bases réglables simultanément avec l'une ou l'autre des télécommandes.

REMARQUE : Vos bases gèleront en place si les deux télécommandes sont utilisées en même temps jusqu'à ce que l'une des télécommandes soit libérée.

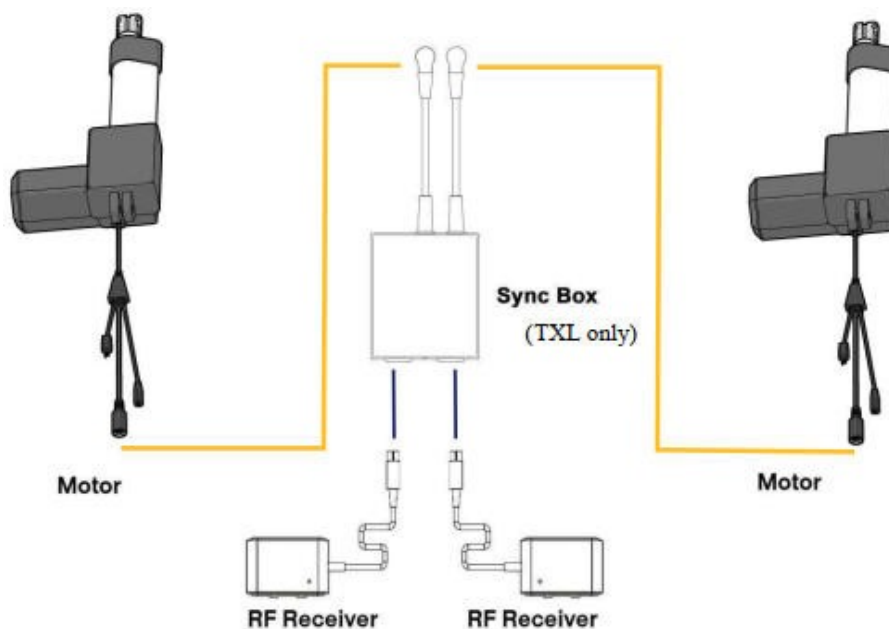

Panne de courant ou défaillance de la télécommande

En cas de défaillance de la télécommande, appuyez sur et maintenez le bouton d'urgence sur le récepteur RF pour aplatir votre base réglable. Lors de la libération du bouton d'urgence, tous les mouvements s'arrêtent immédiatement.

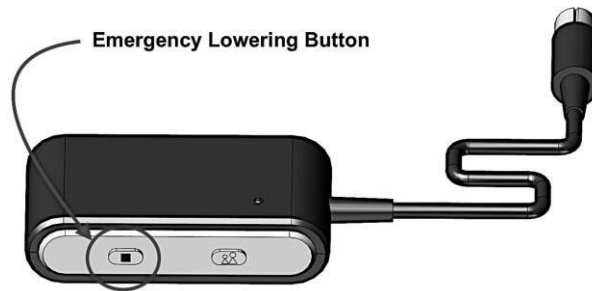

En cas de panne de courant, insérez deux batteries 9V (non fournies) dans le compartiment de batterie à l'arrière du SMPS. Il peut être utilisé comme puissance de secours.

REMARQUE : C'est seulement pour aplatir la base sans charge. N'utilisez pas le vibreur de massage lorsque vous utilisez la puissance de secours.

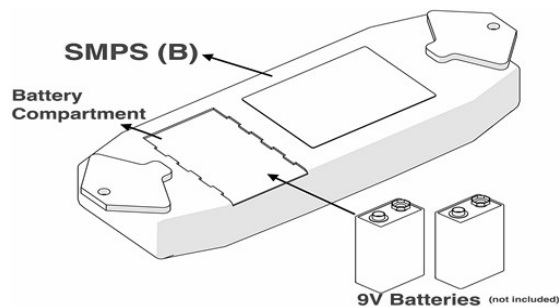

Dépannage

Problèmes	Solution
Il n'y a aucune caractéristique de la base qui peut être activée.	<p>La télécommande s'illumine</p> <ul style="list-style-type: none"> • Réinitialisez les composants électroniques en débranchant la base pendant 30 secondes. Branchez-la dans la prise de courant. • Assurez-vous que la protection contre les surtensions ou la prise de courant fonctionne. Testez-le en branchant un autre appareil électronique de travail. • La prise de courant non retravaillée peut être dirigée par le disjoncteur électrique déclenché. Cochez la case disjoncteur de service électrique. • Re-jumeler la télécommande (voir opération d'appariement sans fil). La télécommande n'illumine pas • Remplacez les piles dans la télécommande. • Installez correctement 3 piles AAA.
La base ne peut pas revenir à la position plane.	<ul style="list-style-type: none"> • Assurez-vous que la base n'est pas obstruée. Enlevez l'obstruction. • Assurez-vous qu'il y a suffisamment d'espace entre le mur ou la tête de lit et le bord de la Matelas. L'espace insuffisant peut obstruer le mouvement de la base. Matelas. L'espace insuffisant peut obstruer le mouvement de la base.
Bruit excessif de la fonction de massage.	<ul style="list-style-type: none"> • Placez des morceaux de tapis ou du matériau mou sous chaque jambe de la base. • Si la tête de lit est équipée, assurez-vous que le matériel des supports de tête de lit est serré fermement. • Assurez-vous que la base se tient à l'extérieur des murs, des tables de chevet ou d'autres objets.
Interférence mineure avec les fonctions des ascenseurs.	<ul style="list-style-type: none"> • Remplacez les piles à télécommande si nécessaire. • Assurez-vous d'opérer dans un cycle de service de 10 % (voir Restrictions de votre base réglable). • Appuyez sur les boutons d'ajustement carrément et avec précision. • La boîte de commande peut être soumise à la fréquence radio commune d'autres appareils. • Reprogrammer la télécommande et la boîte de commande sur une fréquence radio différente si nécessaire (voir opération d'appariement sans fil).
Les ports USB ne facturent pas de gadgets électroniques.	<ul style="list-style-type: none"> • Essayez un autre câble USB qui fonctionne bien. • Débranchez tous les câbles USB pendant 10 minutes pour les réinitialiser et les réessayer.

GARANTIE LIMITÉE DE 20 ANS

Votre nouvelle base réglable a une garantie limitée de 20 ans, sous réserve des modalités fixées quatrième dans ce cas.

L'acheteur doit présenter une preuve originale d'achat pour que la garantie soit valide. La décision de réparer ou de remplacer les pièces défectueuses en vertu de cette garantie limitée est l'option et le seul pouvoir discrétionnaire du fabricant.

Année 1 : Couverture complète des pièces et du travail

Cette base réglable est justifiée par le fabricant contre les défauts et l'exécution pendant une période d'un an à partir de la date d'achat.

Pendant ce temps, le fabricant réparera ou remplacera, sans frais pour l'acheteur d'origine, toutes les pièces justifiées jugées défectueuses par le fabricant.

Année 2 – 3 : Couverture complète des pièces seulement

Pendant 2 à 3 ans à compter de la date d'achat initiale, le fabricant offrira des pièces de rechange pour toutes les pièces de base défectueuses réglables déterminées par le fabricant comme défectueuses.

La responsabilité du fabricant se limite au remplacement des pièces électriques et mécaniques défectueuses seulement.

L'acheteur doit assumer tous les frais de transport pour les pièces et la main-d'œuvre d'installation liées à la livraison et au remplacement des pièces défectueuses.

Année 4 – 20 : Couverture complète du remplacement des pièces mécaniques

Pendant 4 à 20 ans, le fabricant offrira des pièces de rechange mécaniques pour toute pièce de base mécanique à trouver défectueuse à 1/16 des pièces de rechange actuelles multipliées par le nombre d'années à partir de la date d'achat initiale.

La responsabilité du fabricant se limite au remplacement des pièces mécaniques défectueuses seulement. Cela ne s'applique pas aux tissus, composants électriques, moteurs élévateur, moteurs de massage ou composants en bois.

L'acheteur doit assumer tous les frais de transport pour les pièces et la main-d'œuvre d'installation liées à la livraison et au remplacement de la pièce défectueuse.

Conditions supplémentaires :

Cette garantie est nulle et ne s'applique pas :

- À tout endommagé causé par l'utilisateur
- En cas de dommages survenus pendant le transit ou mal manipulés
- Soumis à des abus physiques ou électriques ou à une utilisation
- A dépassé la capacité de charge recommandée par l'actionneur manufacturer dans le manuel de votre propriétaire

La réparation ou le remplacement de pièces de base réglables sera le seul remède de l'acheteur. Le fabricant et ses parents respectifs, filiales, divisions ou sociétés affiliées ne doivent pas être responsables des dommages-intérêts spéciaux, indirects, accessoires ou corrélaux ou d'autres dommages, réclamations ou pertes non expressément couverts par les modalités de cette garantie limitée.

Pour plus d'aide, veuillez contacter le concessionnaire auprès de qui vous avez acheté votre base réglable.